

# 機 械 規 格

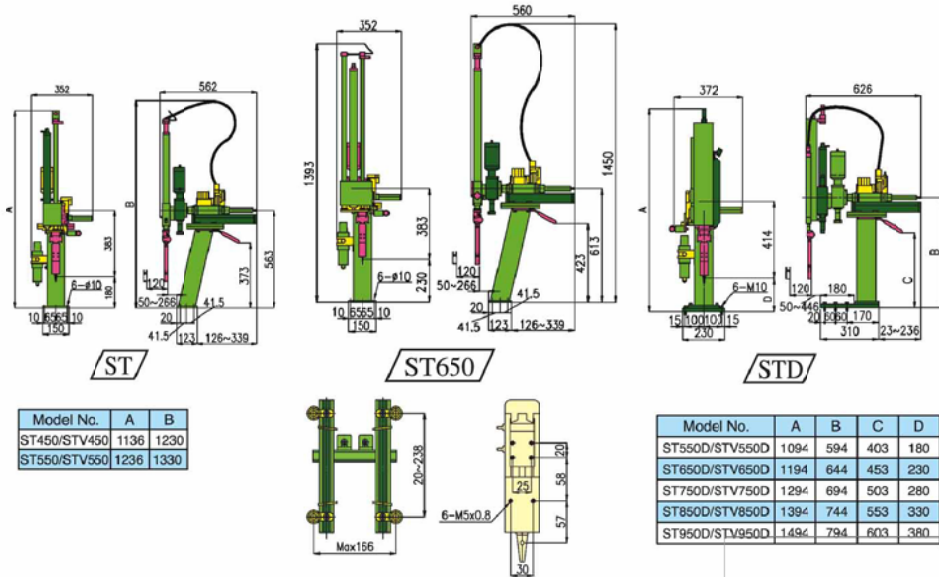

# 技 術 規 格

機 型	循環週期(秒)		適用射出機 (噸)	手臂行程 (mm)	淨 重 (公斤)	空 氣 消耗量 NL/Cycle
	取 出	全 週				
ST450 旋臂單截	0.7	3.4	25~125	450	39	12
STV450 旋臂單截全功能						
ST550 旋臂單截	0.7	3.7	60~150	550	40	14
ST550D 旋臂雙截						
STV550 旋臂單截全功能	0.5	3.5	125~250	650	41	19
STV550D 旋臂雙截全功能						
ST650 旋臂單截	1.2	4.2	200~350	750	51	14.5
ST650D 旋臂雙截						
STV650 旋臂單截全功能	0.6	3.6	300~450	850	44	16.5
STV650D 旋臂雙截全功能						
ST750D 旋臂單截	0.8	3.8	400~700	950	53	10.5
STV750D 旋臂單截全功能						
ST850D 旋臂單截	1.0	4.0			45	21.5
STV850D 旋臂雙截全功能						
ST950D 旋臂單截	1.2	4.2			54	15.5
STV950D 旋臂雙截全功能						

說明：1. STV系列(即全功能型)附真空發生器及可調式吸盤組合 2. 主臂旋轉角度：45°~90°(可調) 3. 夾具倒角角度：80°~100°(可調)  
 4. 空氣工作壓力：4~6 kg/cm 5. 電力消耗量：約40VA 6. 有效荷重：3kg 7. 引拔行程：120mm 8. 使用電壓：單相 220V 50/60 HZ 1A

## 精冠國際有限公司

CHING KUAN INTERNATIONAL CO., LTD.

統一編號：16995278

誠信負責創新

■ 台灣: sales@chingkuan.com.tw  
 台中縣大雅鄉雅潭路343巷14號  
 TEL:04-25605901 FAX:04-25606019

■ 廈門: xim-sales@chingkuan.com.tw  
 廈門市翔安區馬巷鎮巷西一里12號1004室  
 TEL:0592-7079202 FAX:0592-7079133

■ 昆山: ks-sales@chingkuan.com.tw  
 昆山市油蔴北路東方銘園八棟304室  
 TEL:0512-57775200 FAX:0512-5775336

■ 東莞: apexrobot@hotmail.com  
 東莞市長安鎮錦慶河南工業區一龍路38號  
 TEL:0769-85312175 FAX:0769-85312176

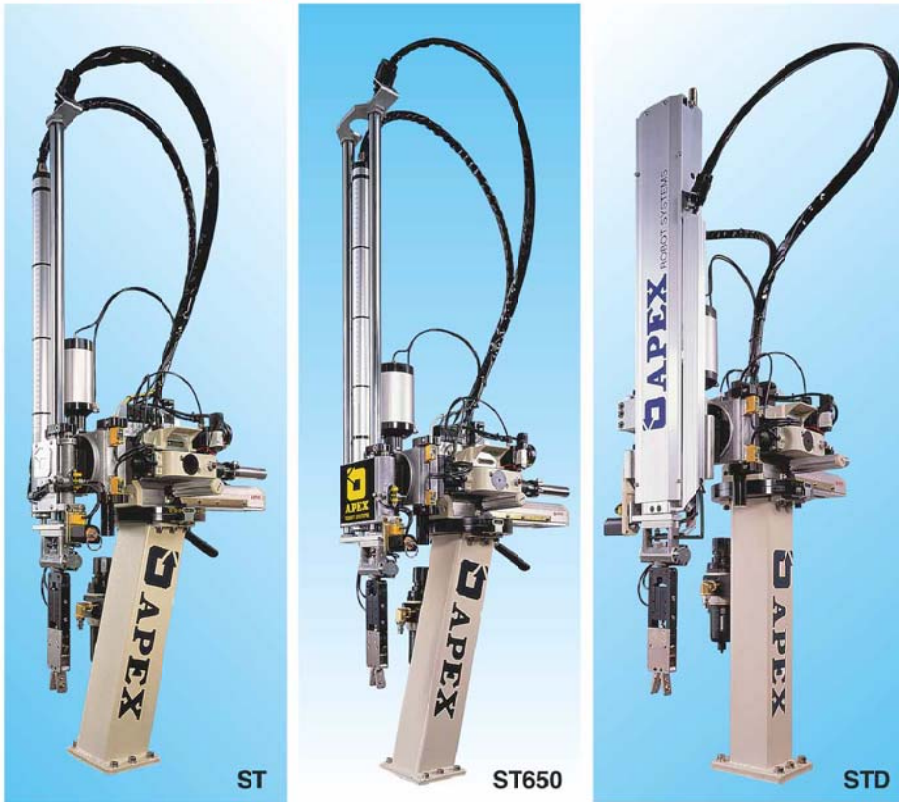

PHOTO: DESIGN BY SINCERE INC. TEL:864-22282828

# ST Series 旋臂式取出機

- ST系列是本公司最早進入模組量產的機型。
- 十年的歷練改良、操控性與售服性最優。
- 質優價廉，全球銷售逾5萬台就是最佳見證。
- ST是射出廠最佳獲利回收的利器。

## 射出機基本必備



## 操控自如·深得您心...

### 微電腦控制系統特點

- 精美設計的掌上型線控畫面可容100字的中文字幕並可改為多語言對話教導式的操作系統，使得操作員更能得心應手，自己的語言與方式來操控它。
- 本系統完全符合SPI與EUROMAP的國際性安全規格可與全世界之射出機電控系統相容。
- 快速啟動功能：精簡操作步驟，按兩次啟動鍵，即可執行上次關機前之程式。
- 急停連鎖保護：機械手與射出機，任何一方有緊急狀況處理，兩者皆有連鎖保護。
- 安全門連鎖保護：安全門可控制射出機之關機指令，亦可控制機械手之動作，若機械手取物失敗，排除故障後，安全門即可重置。
- 全自動模式確定：機械手在自動執行程式時，會偵測射出機是否處於自動操作模式。
- 不良品的檢出與分類：(1)可輔助不良成品之判定；(2)可將不良成品與正常成分開放置。
- 檢驗程式：可設定檢驗次數，於運行中置放於待檢區。
- 成品未射出之求助：若成品無法射出，機械手可輔助發出警報並顯示於螢幕上。
- 檢驗品定位設定：可將設定之檢驗品放置在不同的定位點上。
- 模具中板偵測：附有中模感測偵測器，防止中模異常與機械手發生碰撞的安全系統。(選購配件)
- 十組標準程式記憶：使用者可快速且簡捷地使用機械手，不需預先編輯動作流程。
- 十組教導程式記憶：配合治具的功能，可隨心所欲的編輯所需的動作，且可永久保存。
- 全鍵式操作系統：直接運用於每一動作功能操作鍵。
- 壹組預留輸入提供：本機提供壹組預留輸入；如輸送帶之電眼信號輸入。(選擇配備)
- 兩組預留輸出提供：本機提供兩組預留輸出；可外接剪斷，噴氣裝置或專用機信號輸出。(選擇配備)
- 成品計數設定：(1)輔助成品計數，計數結束後呼叫。  
(2)不良品、失敗品、檢驗品，皆不列入成品計數。  
(3)可輔助計量包裝。
- 可拆式手控器：取出機於自動運作後可將手器拆下，以避免非技術人員誤操作。
- 警報時間次數設定：可協助分辨幾號機台警報求救。
- 自動電源切換系統：應用於電壓不穩定區域(80V~260V)
- 開放式的修改時間：任意時段皆可修改時間參數，無須停機設定，節省了運作時間。
- 延遲時間設定(托模、關模、開模後)：  
配合射出機托模、開模之時序，機械手可修改射出動作，使取物動作更加完美。
- 噴嘴循環計次計時：輔助噴霧器設定功能，可設定機模噴霧一次，一次噴多少時間。



### 分離式的主控箱



◎可避免高溫與震動影響

### 上下行緩衝



為了承受高速上下行的撞擊震動，本緩衝裝置特採突破傳統之氣壓緩衝設計，可使機械共振性減到最小的程度，而其上下緩衝效果的調整從螺絲探線安全調整的概念設計，不會因人為過度的調整而影響機件的壽命。

### 超薄型強力夾具



20mm 超薄厚度的夾具設計，不但夾持力倍增為25Kg/cm<sup>2</sup>，且夾確感應裝置採用獨特專利設計的壓差檢出，夾取確認感應薄度可達，0.5mm 由於夾取確認裝置不需電纜訊號線，於高速運動或旋轉時皆無傳統夾具斷線與檢出移位之顧慮，大幅增加確認的可靠性。

### 集中調速站



所有的動作速度皆可由基座上方的連座調速鈕來調整。方便，好調，更可使任何部分於自動運行下不必停機，而直接調速。調速鈕皆為極限安全概念的設計，不會因人為過當的調整造成速度失控，而影響機件的壽命。

### 雙載上下行倍數機構



為了適應低廠房與追求高速的取出，本機型上下行部分特採滾珠直行滑軌配合高強度之時規鋼絲皮帶。不僅結構強化，可實現超高速的取出動作。

### 免工具開放式調整



一支握感極佳的握把運作，即可輕鬆調整引拔位移與基座的迴轉，使您換模校模時完全不需利用工具，迅速且方便。迴轉定位並配有精美的刻度表。